

**Klausur “Operations- und Logistikmanagement”
im Studiengang “Produktion & Logistik”
Sommersemester 2019**

Hinweise:

- **Die Klausur besteht aus sechs** Aufgaben, die **alle** von Ihnen zu bearbeiten sind. Die erreichbare Punktzahl ist bei jeder Aufgabe angegeben.
- Als Hilfsmittel ist für diesen Klausurteil ein nicht alpha-numerisch programmierbarer Taschenrechner zulässig.
- **Der Lösungsweg muss erkennbar sein!** Wenn Sie zur Beantwortung einer Frage eine Formel verwenden, so geben Sie diese zunächst in allgemeiner Form an!
- Geben Sie bei Ihren Berechnungen **stets die Einheiten** der verwendeten Größen an!
- Zur Beantwortung der Fragen finden Sie genügend Platz in der Klausur. Bitte reißen Sie die Klausur nicht auseinander und verwenden Sie kein eigenes Papier.
- **Tabellenwerke** finden Sie im **Anhang der Klausur**.
- Tragen Sie bitte zuerst Ihre persönlichen Daten ein.

Persönliche Daten:

Nachname	Vorname	Matrikelnr.	Semester

Bewertung der Klausur:

Aufg.	1	2	3	4	5	6	Summe
Punkte							

1. Prozessanalyse (10 P.)

Zur Analyse eines Bediensystems mit einem Server liegen Ihnen die folgenden Informationen vor:

- Für den Erwartungswert der Zwischenankunftszeit gilt $E[T_a] = 10$ ZE.
- Für den Erwartungswert der Servicezeit gilt $E[T_s] = 9$ ZE.
- Der quadrierte Variationskoeffizient der Zwischenankunftszeiten ist $c_a^2 = 1,3$, jener der Servicezeiten beträgt $c_s^2 = 0,7$.

Führen Sie die Analyse entlang der folgenden Fragen durch und **geben Sie in jeder Rechnung zunächst die generelle Berechnungsformel an!**

a) Wie groß ist die Ankunftsrate λ ? (1 P.)

b) Wie groß ist die Bedien- oder Servicerate μ ? (1 P.)

c) Wie groß ist die Auslastung ρ ? (1 P.)

d) Wie groß ist der Erwartungswert der Durchlaufzeit $E[W]$ durch das System?
(2 P.)

e) Wie groß ist der Erwartungswert des Bestandes im System $E[L]$? (2 P.)

f) Wie groß ist der Erwartungswert des Bestandes in der Warteschlange $E[L_q]$?
(1 P.)

- g) In welche Richtung und warum verändert sich bei dem betrachteten System der Variationskoeffizient c_d^2 der Zwischenabgangszeiten, wenn man *ceteris paribus* statt eines Servers mit den oben genannten Parametern zwei derartige Server einsetzt? (2 P.).

2. Projektplanung im Vorgangsknotennetzplan (10 P.):

Ein gegebenes Projekt kann in sechs einzelne Vorgänge unterteilt werden. Für jeden Vorgang i wurde bereits die geschätzte Dauer d_i ermittelt. Außerdem wurde für jeden Vorgang i die Menge derjenigen Vorgänge V_i bestimmt, die als unmittelbare Vorgänger von Vorgang i abgeschlossen sein müssen, bevor mit Vorgang i begonnen werden kann:

i	d_i	V_i
1	10	-
2	50	{1}
3	20	{2}
4	40	{2}
5	20	{1}
6	30	{3, 4, 5}

Auf der nächsten Seite finden Sie eine Vorlage, in der die einzelnen Knoten des Netzplans schon vorgegeben sind. Übertragen Sie in die Vorlage die Informationen zu den Vorgangsdauern d_i und Vorgängerbeziehungen V_i aus der Tabelle und bestimmen Sie für alle Vorgänge i die frühesten Anfangszeitpunkte FA_i , die frühesten Endzeitpunkte FE_i , die spätesten Anfangszeitpunkte SA_i und die spätesten Endzeitpunkte SE_i . Ermitteln Sie daraus

- die Gesamtpuffer GP_i ,
- die Gesamtdauer des Projektes und
- dessen kritischen Pfad.

Unterstellen Sie dabei, dass das Projekt zum Zeitpunkt Null beginnt.

$i = 1$	$d_j =$
$FA_j =$	$FE_j =$
$SA_j =$	$SE_j =$

$i = 2$	$d_j =$
$FA_j =$	$FE_j =$
$SA_j =$	$SE_j =$

$i = 4$	$d_j =$
$FA_j =$	$FE_j =$
$SA_j =$	$SE_j =$

$i = 6$	$d_j =$
$FA_j =$	$FE_j =$
$SA_j =$	$SE_j =$

$i = 3$	$d_j =$
$FA_j =$	$FE_j =$
$SA_j =$	$SE_j =$

$i = 5$	$d_j =$
$FA_j =$	$FE_j =$
$SA_j =$	$SE_j =$

3. Dezentrale Produktionssteuerung (10 P.):

a) Welches Ziel wird durch die eine Kanban-Produktionssteuerung verfolgt und unter Verwendung welches Hilfsmittels wird dieses Ziel erreicht? (2 P.)

b) Erläutern Sie anhand der folgenden Abbildung die Funktionsweise einer Synchronisationsstation als Komponente einer formalen Beschreibung von dezentralen Systemen der Produktionssteuerung! (3 P.)

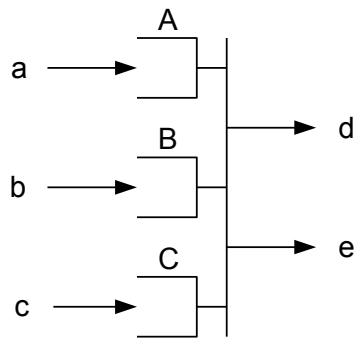

- c) Erläutern Sie anhand der folgenden Darstellung die Funktionsweise einer Kanban-Produktionssteuerung! (5 P.)

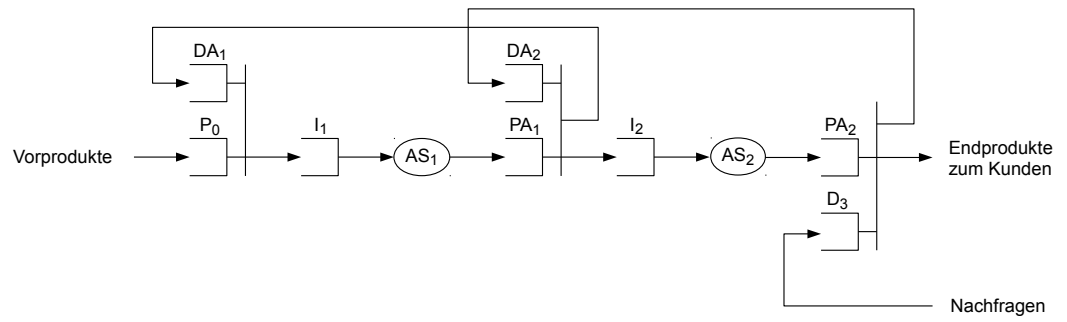

4. Entscheidungsmodelle und Algorithmen (10 P.)

- a) Erläutern Sie die fünf verschiedenen Komponenten von Entscheidungsmodells und geben Sie dabei an, auf welche Frage jede dieser Komponenten eine Antwort gibt. (5 P.)

- b) Betrachten Sie die folgende Frage, die auf das im Unterricht verwendete Lehrbuch Bezug nimmt:

“Ist die Lösung zum CLSP auf Seite 156 bzw. die GAMS-Implementierung eine Heuristik oder ein Algorithmus?”

Nehmen Sie zu dieser Frage differenziert und fachlich präzise begründend Stellung! (5 P.)

5. Bestandsmanagement unter Unsicherheit

(10 P.)

Betrachten Sie das sogenannte “Zeitungsungenproblem” für den Fall einer stetig verteilten zufälligen Nachfrage D für eine einzelne Periode mit Verteilungsfunktion $F_D(d)$ bei Beschaffungskosten c und Verkaufspreis p je Gütereinheit.

- a) Geben Sie eine Optimalitätsbedingung für die gewinnmaximierende Beschaffungsmenge q^* an und begründen Sie diese marginalanalytisch. Leiten Sie aus dieser Bedingung dann eine Formel zur Berechnung der gewinnmaximierenden Beschaffungsmenge q^* her. (6 P.)

- b) Unterstellen Sie, die zufällige Nachfrage folge eine Normalverteilung mit Erwartungswert 200 Mengeneinheiten (ME) und Standardabweichung 30 ME. Die geplante Beschaffungsmenge q sei 220. Berechnen Sie (unter Zuhilfenahme des Tabellenwerks im Anhang) den Erwartungswert der Fehlmenge $E[F(q)]$ sowie der Restmenge $E[R(q)]$. (4 P.)

6. Dynamische Losgrößenplanung, Modellierung (10 P.)

Im Kontext der dynamischen Losgrößenplanung ist Ihnen bereits das folgende Modellfragment begegnet:

$$\text{Minimiere } Z = \sum_{k=1}^K \sum_{t=1}^T (sc_k \cdot \gamma_{kt} + hc_k \cdot Y_{kt}) \quad (1)$$

u.B.d.R.

$$Y_{k,t-1} + Q_{kt} - Y_{kt} = d_{kt}, \quad \forall k,t \quad (2)$$

$$\sum_{k=1}^K (ts_k \cdot \gamma_{kt} + tb_k \cdot Q_{kt}) \leq c_t, \quad \forall t \quad (3)$$

$$Q_{kt} \leq \frac{c_t}{tb_k} \cdot \gamma_{kt}, \quad \forall k,t \quad (4)$$

- a) Erläutern Sie, welcher Trade-off durch das Modell abgebildet wird und welche produktionstechnische Bedingung gegeben sein muss, dass dieser Trade-off vorliegt? (2 P.)

- b) Wie funktioniert die Restriktion (4) und warum ist sie erforderlich? (2 P.)

c) Stellen Sie sich vor, es sei möglich, je Periode bis zu O^{\max} Einheiten Zusatzkapazität an der Produktionsressource in Anspruch zu nehmen, zu Kosten von oc je Einheit. Mit O_t sei die geplante Zusatzkapazität bezeichnet. Erweitern Sie das Modell um die kostenoptimale Nutzung von Zusatzkapazität! (3 P.)

d) Stellen Sie sich vor, dass aus produktionstechnischen Gründen nur solche Lose aufgelegt werden können, die

- eine Mindestlosgröße q_k^{\min} nicht unterschreiten und zudem
- eine maximale Losgröße q_k^{\max} nicht überschreiten.

Erweitern Sie das Modell um zwei Restriktionen, durch die Sie diese Anforderungen ausdrücken können! (3 P.)

Anhang

1 Tabellenwerte der Standardnormalverteilung

Es sei X eine standardnormalverteilte Zufallsvariable, es sei also ihr Erwartungswert $\mu = 0$ und ihre Standardabweichung $\sigma = 1$. Die folgende Tabelle enthält für $-3 \leq x \leq 3$ die korrespondierenden Werte der Verteilungsfunktion $F_X(x)$.

x	$F_X(x)$								
-3,00	0,001350	-2,23	0,012874	-1,46	0,072145	-0,69	0,245097	0,08	0,531881
-2,99	0,001395	-2,22	0,013209	-1,45	0,073529	-0,68	0,248252	0,09	0,535856
-2,98	0,001441	-2,21	0,013553	-1,44	0,074934	-0,67	0,251429	0,10	0,539828
-2,97	0,001489	-2,20	0,013903	-1,43	0,076359	-0,66	0,254627	0,11	0,543795
-2,96	0,001538	-2,19	0,014262	-1,42	0,077804	-0,65	0,257846	0,12	0,547758
-2,95	0,001589	-2,18	0,014629	-1,41	0,079270	-0,64	0,261086	0,13	0,551717
-2,94	0,001641	-2,17	0,015003	-1,40	0,080757	-0,63	0,264347	0,14	0,555670
-2,93	0,001695	-2,16	0,015386	-1,39	0,082264	-0,62	0,267629	0,15	0,559618
-2,92	0,001750	-2,15	0,015778	-1,38	0,083793	-0,61	0,270931	0,16	0,563559
-2,91	0,001807	-2,14	0,016177	-1,37	0,085343	-0,60	0,274253	0,17	0,567495
-2,90	0,001866	-2,13	0,016586	-1,36	0,086915	-0,59	0,277595	0,18	0,571424
-2,89	0,001926	-2,12	0,017003	-1,35	0,088508	-0,58	0,280957	0,19	0,575345
-2,88	0,001988	-2,11	0,017429	-1,34	0,090123	-0,57	0,284339	0,20	0,579260
-2,87	0,002052	-2,10	0,017864	-1,33	0,091759	-0,56	0,287740	0,21	0,583166
-2,86	0,002118	-2,09	0,018309	-1,32	0,093418	-0,55	0,291160	0,22	0,587064
-2,85	0,002186	-2,08	0,018763	-1,31	0,095098	-0,54	0,294599	0,23	0,590954
-2,84	0,002256	-2,07	0,019226	-1,30	0,096800	-0,53	0,298056	0,24	0,594835
-2,83	0,002327	-2,06	0,019699	-1,29	0,098525	-0,52	0,301532	0,25	0,598706
-2,82	0,002401	-2,05	0,020182	-1,28	0,100273	-0,51	0,305026	0,26	0,602568
-2,81	0,002477	-2,04	0,020675	-1,27	0,102042	-0,50	0,308538	0,27	0,606420
-2,80	0,002555	-2,03	0,021178	-1,26	0,103835	-0,49	0,312067	0,28	0,610261
-2,79	0,002635	-2,02	0,021692	-1,25	0,105650	-0,48	0,315614	0,29	0,614092
-2,78	0,002718	-2,01	0,022216	-1,24	0,107488	-0,47	0,319178	0,30	0,617911
-2,77	0,002803	-2,00	0,022750	-1,23	0,109349	-0,46	0,322758	0,31	0,621720
-2,76	0,002890	-1,99	0,023295	-1,22	0,111232	-0,45	0,326355	0,32	0,625516
-2,75	0,002980	-1,98	0,023852	-1,21	0,113139	-0,44	0,329969	0,33	0,629300
-2,74	0,003072	-1,97	0,024419	-1,20	0,115070	-0,43	0,333598	0,34	0,633072
-2,73	0,003167	-1,96	0,024998	-1,19	0,117023	-0,42	0,337243	0,35	0,636831
-2,72	0,003264	-1,95	0,025588	-1,18	0,119000	-0,41	0,340903	0,36	0,640576
-2,71	0,003364	-1,94	0,026190	-1,17	0,121000	-0,40	0,344578	0,37	0,644309
-2,70	0,003467	-1,93	0,026803	-1,16	0,123024	-0,39	0,348268	0,38	0,648027
-2,69	0,003573	-1,92	0,027429	-1,15	0,125072	-0,38	0,351973	0,39	0,651732
-2,68	0,003681	-1,91	0,028067	-1,14	0,127143	-0,37	0,355691	0,40	0,655422
-2,67	0,003793	-1,90	0,028717	-1,13	0,129238	-0,36	0,359424	0,41	0,659097
-2,66	0,003907	-1,89	0,029379	-1,12	0,131357	-0,35	0,363169	0,42	0,662757
-2,65	0,004025	-1,88	0,030054	-1,11	0,133500	-0,34	0,366928	0,43	0,666402
-2,64	0,004145	-1,87	0,030742	-1,10	0,135666	-0,33	0,370700	0,44	0,670031
-2,63	0,004269	-1,86	0,031443	-1,09	0,137857	-0,32	0,374484	0,45	0,673645
-2,62	0,004396	-1,85	0,032157	-1,08	0,140071	-0,31	0,378280	0,46	0,677242
-2,61	0,004527	-1,84	0,032884	-1,07	0,142310	-0,30	0,382089	0,47	0,680822
-2,60	0,004661	-1,83	0,033625	-1,06	0,144572	-0,29	0,385908	0,48	0,684386
-2,59	0,004799	-1,82	0,034380	-1,05	0,146859	-0,28	0,389739	0,49	0,687933
-2,58	0,004940	-1,81	0,035148	-1,04	0,149170	-0,27	0,393580	0,50	0,691462
-2,57	0,005085	-1,80	0,035930	-1,03	0,151505	-0,26	0,397432	0,51	0,694974
-2,56	0,005234	-1,79	0,036727	-1,02	0,153864	-0,25	0,401294	0,52	0,698468
-2,55	0,005386	-1,78	0,037538	-1,01	0,156248	-0,24	0,405165	0,53	0,701944
-2,54	0,005543	-1,77	0,038364	-1,00	0,158655	-0,23	0,409046	0,54	0,705401
-2,53	0,005703	-1,76	0,039204	-0,99	0,161087	-0,22	0,412936	0,55	0,708840
-2,52	0,005868	-1,75	0,040059	-0,98	0,163543	-0,21	0,416834	0,56	0,712260
-2,51	0,006037	-1,74	0,040930	-0,97	0,166023	-0,20	0,420740	0,57	0,715661
-2,50	0,006210	-1,73	0,041815	-0,96	0,168528	-0,19	0,424655	0,58	0,719043
-2,49	0,006387	-1,72	0,042716	-0,95	0,171056	-0,18	0,428576	0,59	0,722405
-2,48	0,006569	-1,71	0,043633	-0,94	0,173609	-0,17	0,432505	0,60	0,725747
-2,47	0,006756	-1,70	0,044565	-0,93	0,176186	-0,16	0,436441	0,61	0,729069
-2,46	0,006947	-1,69	0,045514	-0,92	0,178786	-0,15	0,440382	0,62	0,732371
-2,45	0,007143	-1,68	0,046479	-0,91	0,181411	-0,14	0,444330	0,63	0,735653
-2,44	0,007344	-1,67	0,047460	-0,90	0,184060	-0,13	0,448283	0,64	0,738914
-2,43	0,007549	-1,66	0,048457	-0,89	0,186733	-0,12	0,452242	0,65	0,742154
-2,42	0,007760	-1,65	0,049471	-0,88	0,189430	-0,11	0,456205	0,66	0,745373
-2,41	0,007976	-1,64	0,050503	-0,87	0,192150	-0,10	0,460172	0,67	0,748571
-2,40	0,008198	-1,63	0,051551	-0,86	0,194895	-0,09	0,464144	0,68	0,751748
-2,39	0,008424	-1,62	0,052616	-0,85	0,197663	-0,08	0,468119	0,69	0,754903
-2,38	0,008656	-1,61	0,053699	-0,84	0,200454	-0,07	0,472097	0,70	0,758036
-2,37	0,008894	-1,60	0,054799	-0,83	0,203269	-0,06	0,476078	0,71	0,761148
-2,36	0,009137	-1,59	0,055917	-0,82	0,206108	-0,05	0,480061	0,72	0,764238
-2,35	0,009387	-1,58	0,057053	-0,81	0,208970	-0,04	0,484047	0,73	0,767305
-2,34	0,009642	-1,57	0,058208	-0,80	0,211855	-0,03	0,488034	0,74	0,770350
-2,33	0,009903	-1,56	0,059380	-0,79	0,214764	-0,02	0,492022	0,75	0,773373
-2,32	0,010170	-1,55	0,060571	-0,78	0,217695	-0,01	0,496011	0,76	0,776373
-2,31	0,010444	-1,54	0,061780	-0,77	0,220650	0,00	0,500000	0,77	0,779350
-2,30	0,010724	-1,53	0,063008	-0,76	0,223627	0,01	0,503989	0,78	0,782305
-2,29	0,011011	-1,52	0,064255	-0,75	0,226627	0,02	0,507978	0,79	0,785236
-2,28	0,011304	-1,51	0,065522	-0,74	0,229650	0,03	0,511965	0,80	0,788145
-2,27	0,011604	-1,50	0,066807	-0,73	0,232695	0,04	0,515953	0,81	0,791030
-2,26	0,011911	-1,49	0,068112	-0,72	0,235762	0,05	0,519939	0,82	0,793892
-2,25	0,012224	-1,48	0,069437	-0,71	0,238852	0,06	0,523922	0,83	0,796731
-2,24	0,012545	-1,47	0,070781	-0,70	0,241964	0,07	0,527903	0,84	0,799546

0,85	0,802337	1,29	0,901475	1,73	0,958185	2,17	0,984997	2,61	0,995473
0,86	0,805105	1,30	0,903200	1,74	0,959070	2,18	0,985371	2,62	0,995604
0,87	0,807850	1,31	0,904902	1,75	0,959941	2,19	0,985738	2,63	0,995731
0,88	0,810570	1,32	0,906582	1,76	0,960796	2,20	0,986097	2,64	0,995855
0,89	0,813267	1,33	0,908241	1,77	0,961636	2,21	0,986447	2,65	0,995975
0,90	0,815940	1,34	0,909877	1,78	0,962462	2,22	0,986791	2,66	0,996093
0,91	0,818589	1,35	0,911492	1,79	0,963273	2,23	0,987126	2,67	0,996207
0,92	0,821214	1,36	0,913085	1,80	0,964070	2,24	0,987455	2,68	0,996319
0,93	0,823814	1,37	0,914657	1,81	0,964852	2,25	0,987776	2,69	0,996427
0,94	0,826391	1,38	0,916207	1,82	0,965620	2,26	0,988089	2,70	0,996533
0,95	0,828944	1,39	0,917736	1,83	0,966375	2,27	0,988396	2,71	0,996636
0,96	0,831472	1,40	0,919243	1,84	0,967116	2,28	0,988696	2,72	0,996736
0,97	0,833977	1,41	0,920730	1,85	0,967843	2,29	0,988989	2,73	0,996833
0,98	0,836457	1,42	0,922196	1,86	0,968557	2,30	0,989276	2,74	0,996928
0,99	0,838913	1,43	0,923641	1,87	0,969258	2,31	0,989556	2,75	0,997020
1,00	0,841345	1,44	0,925066	1,88	0,969946	2,32	0,989830	2,76	0,997110
1,01	0,843752	1,45	0,926471	1,89	0,970621	2,33	0,990097	2,77	0,997197
1,02	0,846136	1,46	0,927855	1,90	0,971283	2,34	0,990358	2,78	0,997282
1,03	0,848495	1,47	0,929219	1,91	0,971933	2,35	0,990613	2,79	0,997365
1,04	0,850830	1,48	0,930563	1,92	0,972571	2,36	0,990863	2,80	0,997445
1,05	0,853141	1,49	0,931888	1,93	0,973197	2,37	0,991106	2,81	0,997523
1,06	0,855428	1,50	0,933193	1,94	0,973810	2,38	0,991344	2,82	0,997599
1,07	0,857690	1,51	0,934478	1,95	0,974412	2,39	0,991576	2,83	0,997673
1,08	0,859929	1,52	0,935745	1,96	0,975002	2,40	0,991802	2,84	0,997744
1,09	0,862143	1,53	0,936992	1,97	0,975581	2,41	0,992024	2,85	0,997814
1,10	0,864334	1,54	0,938220	1,98	0,976148	2,42	0,992240	2,86	0,997882
1,11	0,866500	1,55	0,939429	1,99	0,976705	2,43	0,992451	2,87	0,997948
1,12	0,868643	1,56	0,940620	2,00	0,977250	2,44	0,992656	2,88	0,998012
1,13	0,870762	1,57	0,941792	2,01	0,977784	2,45	0,992857	2,89	0,998074
1,14	0,872857	1,58	0,942947	2,02	0,978308	2,46	0,993053	2,90	0,998134
1,15	0,874928	1,59	0,944083	2,03	0,978822	2,47	0,993244	2,91	0,998193
1,16	0,876976	1,60	0,945201	2,04	0,979325	2,48	0,993431	2,92	0,998250
1,17	0,879000	1,61	0,946301	2,05	0,979818	2,49	0,993613	2,93	0,998305
1,18	0,881000	1,62	0,947384	2,06	0,980301	2,50	0,993790	2,94	0,998359
1,19	0,882977	1,63	0,948449	2,07	0,980774	2,51	0,993963	2,95	0,998411
1,20	0,884930	1,64	0,949497	2,08	0,981237	2,52	0,994132	2,96	0,998462
1,21	0,886861	1,65	0,950529	2,09	0,981691	2,53	0,994297	2,97	0,998511
1,22	0,888768	1,66	0,951543	2,10	0,982136	2,54	0,994457	2,98	0,998559
1,23	0,890651	1,67	0,952540	2,11	0,982571	2,55	0,994614	2,99	0,998605
1,24	0,892512	1,68	0,953521	2,12	0,982997	2,56	0,994766	3,00	0,998650
1,25	0,894350	1,69	0,954486	2,13	0,983414	2,57	0,994915		
1,26	0,896165	1,70	0,955435	2,14	0,983823	2,58	0,995060		
1,27	0,897958	1,71	0,956367	2,15	0,984222	2,59	0,995201		
1,28	0,899727	1,72	0,957284	2,16	0,984614	2,60	0,995339		

2 Standardisierte Fehlmengenerwartungswerte

Es sei X eine standardnormalverteilte Zufallsvariable, folglich gilt für ihre Dichtefunktion

$$f_X(x) = \frac{1}{\sqrt{2\pi}} e^{-\frac{x^2}{2}}. \quad (5)$$

Man kann nun die Frage stellen, wie groß der Erwartungswert jenes Betrages ist, um den die standardnormalverteilte Zufallsvariable X einen vorgegebenen Wert v überschreitet, und dafür das Symbol $\Phi^1(v)$ definieren:

$$\begin{aligned} \Phi^1(v) &= E[\max(0, X - v)] \\ &= \int_{x=-\infty}^{x=\infty} \max(0, x - v) \cdot \frac{1}{\sqrt{2\pi}} e^{-\frac{x^2}{2}} dx \\ &= \int_{x=v}^{x=\infty} (x - v) \cdot \frac{1}{\sqrt{2\pi}} e^{-\frac{x^2}{2}} dx \end{aligned} \quad (6)$$

Diese Größe wird als *standardisierter Fehlmengenerwartungswert* oder auch als *Verlustfunktion erster Ordnung* bezeichnet, weil man mit ihr abbilden kann, um wie viel eine zufällige standardnormalverteilte Nachfrage X einen vorhandenen Bestand oder eine beschaffte Menge v im Mittel überschreitet.

Die folgende Tabelle enthält für $-3 \leq v \leq 3$ die korrespondierenden standardisierten Fehlmengenerwartungswerte $\Phi^1(v)$.

v	$\Phi^1(v)$								
-3,00	3,000382	-2,50	2,502004	-2,00	2,008491	-1,50	1,529307	-1,00	1,083315
-2,99	2,990396	-2,49	2,492067	-1,99	1,998721	-1,49	1,519981	-0,99	1,074914
-2,98	2,980410	-2,48	2,482132	-1,98	1,988957	-1,48	1,510669	-0,98	1,066537
-2,97	2,970425	-2,47	2,472199	-1,97	1,979198	-1,47	1,501370	-0,97	1,058185
-2,96	2,960440	-2,46	2,462267	-1,96	1,969445	-1,46	1,492085	-0,96	1,049858
-2,95	2,950455	-2,45	2,452337	-1,95	1,959698	-1,45	1,482813	-0,95	1,041556
-2,94	2,940472	-2,44	2,442410	-1,94	1,949957	-1,44	1,473555	-0,94	1,033279
-2,93	2,930488	-2,43	2,432484	-1,93	1,940222	-1,43	1,464312	-0,93	1,025028
-2,92	2,920506	-2,42	2,422561	-1,92	1,930493	-1,42	1,455083	-0,92	1,016803
-2,91	2,910523	-2,41	2,412640	-1,91	1,920770	-1,41	1,445868	-0,91	1,008604
-2,90	2,900542	-2,40	2,402720	-1,90	1,911054	-1,40	1,436668	-0,90	1,000431
-2,89	2,890561	-2,39	2,392804	-1,89	1,901345	-1,39	1,427483	-0,89	0,992285
-2,88	2,880580	-2,38	2,382889	-1,88	1,891642	-1,38	1,418314	-0,88	0,984166
-2,87	2,870600	-2,37	2,372977	-1,87	1,881946	-1,37	1,409159	-0,87	0,976074
-2,86	2,860621	-2,36	2,363067	-1,86	1,872257	-1,36	1,400020	-0,86	0,968009
-2,85	2,850643	-2,35	2,353159	-1,85	1,862575	-1,35	1,390898	-0,85	0,959972
-2,84	2,840665	-2,34	2,343255	-1,84	1,852900	-1,34	1,381791	-0,84	0,951962
-2,83	2,830688	-2,33	2,333352	-1,83	1,843233	-1,33	1,372700	-0,83	0,943981
-2,82	2,820712	-2,32	2,323453	-1,82	1,833573	-1,32	1,363626	-0,82	0,936028
-2,81	2,810736	-2,31	2,313556	-1,81	1,823920	-1,31	1,354568	-0,81	0,928103
-2,80	2,800761	-2,30	2,303662	-1,80	1,814276	-1,30	1,345528	-0,80	0,920207
-2,79	2,790787	-2,29	2,293770	-1,79	1,804639	-1,29	1,336505	-0,79	0,912340
-2,78	2,780814	-2,28	2,283882	-1,78	1,795010	-1,28	1,327499	-0,78	0,904503
-2,77	2,770841	-2,27	2,273996	-1,77	1,785390	-1,27	1,318510	-0,77	0,896694
-2,76	2,760870	-2,26	2,264114	-1,76	1,775777	-1,26	1,309539	-0,76	0,888916
-2,75	2,750899	-2,25	2,254235	-1,75	1,766174	-1,25	1,300587	-0,75	0,881167
-2,74	2,740929	-2,24	2,244358	-1,74	1,756579	-1,24	1,291653	-0,74	0,873448
-2,73	2,730961	-2,23	2,234486	-1,73	1,746992	-1,23	1,282737	-0,73	0,865760
-2,72	2,720993	-2,22	2,224616	-1,72	1,737415	-1,22	1,273840	-0,72	0,858102
-2,71	2,711026	-2,21	2,214750	-1,71	1,727847	-1,21	1,264961	-0,71	0,850475
-2,70	2,701060	-2,20	2,204887	-1,70	1,718288	-1,20	1,256102	-0,70	0,842879
-2,69	2,691095	-2,19	2,195028	-1,69	1,708738	-1,19	1,247263	-0,69	0,835315
-2,68	2,681132	-2,18	2,185172	-1,68	1,699198	-1,18	1,238443	-0,68	0,827781
-2,67	2,671169	-2,17	2,175320	-1,67	1,689668	-1,17	1,229643	-0,67	0,820280
-2,66	2,661207	-2,16	2,165472	-1,66	1,680147	-1,16	1,220863	-0,66	0,812810
-2,65	2,651247	-2,15	2,155628	-1,65	1,670637	-1,15	1,212104	-0,65	0,805372
-2,64	2,641288	-2,14	2,145788	-1,64	1,661137	-1,14	1,203365	-0,64	0,797967
-2,63	2,631330	-2,13	2,135952	-1,63	1,651647	-1,13	1,194646	-0,63	0,790594
-2,62	2,621373	-2,12	2,126120	-1,62	1,642168	-1,12	1,185949	-0,62	0,783254
-2,61	2,611418	-2,11	2,116292	-1,61	1,632699	-1,11	1,177274	-0,61	0,775947
-2,60	2,601464	-2,10	2,106468	-1,60	1,623242	-1,10	1,168620	-0,60	0,768673
-2,59	2,591511	-2,09	2,096649	-1,59	1,613796	-1,09	1,159987	-0,59	0,761432
-2,58	2,581560	-2,08	2,086835	-1,58	1,604360	-1,08	1,151377	-0,58	0,754225
-2,57	2,571610	-2,07	2,077024	-1,57	1,594937	-1,07	1,142789	-0,57	0,747051
-2,56	2,561662	-2,06	2,067219	-1,56	1,585525	-1,06	1,134223	-0,56	0,739912
-2,55	2,551715	-2,05	2,057418	-1,55	1,576124	-1,05	1,125680	-0,55	0,732806
-2,54	2,541769	-2,04	2,047623	-1,54	1,566736	-1,04	1,117160	-0,54	0,725735
-2,53	2,531826	-2,03	2,037832	-1,53	1,557360	-1,03	1,108664	-0,53	0,718698
-2,52	2,521883	-2,02	2,028046	-1,52	1,547996	-1,02	1,100190	-0,52	0,711696
-2,51	2,511943	-2,01	2,018266	-1,51	1,538645	-1,01	1,091741	-0,51	0,704729

-0,50	0,697797	0,21	0,302707	0,92	0,096803	1,63	0,021647	2,34	0,003255
-0,49	0,690900	0,22	0,298558	0,93	0,095028	1,64	0,021137	2,35	0,003159
-0,48	0,684038	0,23	0,294448	0,94	0,093279	1,65	0,020637	2,36	0,003067
-0,47	0,677212	0,24	0,290377	0,95	0,091556	1,66	0,020147	2,37	0,002977
-0,46	0,670422	0,25	0,286345	0,96	0,089858	1,67	0,019668	2,38	0,002889
-0,45	0,663667	0,26	0,282351	0,97	0,088185	1,68	0,019198	2,39	0,002804
-0,44	0,656949	0,27	0,278396	0,98	0,086537	1,69	0,018738	2,40	0,002720
-0,43	0,650267	0,28	0,274479	0,99	0,084914	1,70	0,018288	2,41	0,002640
-0,42	0,643621	0,29	0,270601	1,00	0,083315	1,71	0,017847	2,42	0,002561
-0,41	0,637011	0,30	0,266761	1,01	0,081741	1,72	0,017415	2,43	0,002484
-0,40	0,630439	0,31	0,262959	1,02	0,080190	1,73	0,016992	2,44	0,002410
-0,39	0,623903	0,32	0,259196	1,03	0,078664	1,74	0,016579	2,45	0,002337
-0,38	0,617404	0,33	0,255470	1,04	0,077160	1,75	0,016174	2,46	0,002267
-0,37	0,610943	0,34	0,251782	1,05	0,075680	1,76	0,015777	2,47	0,002199
-0,36	0,604518	0,35	0,248131	1,06	0,074223	1,77	0,015390	2,48	0,002132
-0,35	0,598131	0,36	0,244518	1,07	0,072789	1,78	0,015010	2,49	0,002067
-0,34	0,591782	0,37	0,240943	1,08	0,071377	1,79	0,014639	2,50	0,002004
-0,33	0,585470	0,38	0,237404	1,09	0,069987	1,80	0,014276	2,51	0,001943
-0,32	0,579196	0,39	0,233903	1,10	0,068620	1,81	0,013920	2,52	0,001883
-0,31	0,572959	0,40	0,230439	1,11	0,067274	1,82	0,013573	2,53	0,001826
-0,30	0,566761	0,41	0,227011	1,12	0,065949	1,83	0,013233	2,54	0,001769
-0,29	0,560601	0,42	0,223621	1,13	0,064646	1,84	0,012900	2,55	0,001715
-0,28	0,554479	0,43	0,220267	1,14	0,063365	1,85	0,012575	2,56	0,001662
-0,27	0,548396	0,44	0,216949	1,15	0,062104	1,86	0,012257	2,57	0,001610
-0,26	0,542351	0,45	0,213667	1,16	0,060863	1,87	0,011946	2,58	0,001560
-0,25	0,536345	0,46	0,210422	1,17	0,059643	1,88	0,011642	2,59	0,001511
-0,24	0,530377	0,47	0,207212	1,18	0,058443	1,89	0,011345	2,60	0,001464
-0,23	0,524448	0,48	0,204038	1,19	0,057263	1,90	0,011054	2,61	0,001418
-0,22	0,518558	0,49	0,200900	1,20	0,056102	1,91	0,010770	2,62	0,001373
-0,21	0,512707	0,50	0,197797	1,21	0,054961	1,92	0,010493	2,63	0,001330
-0,20	0,506895	0,51	0,194729	1,22	0,053840	1,93	0,010222	2,64	0,001288
-0,19	0,501122	0,52	0,191696	1,23	0,052737	1,94	0,009957	2,65	0,001247
-0,18	0,495388	0,53	0,188698	1,24	0,051653	1,95	0,009698	2,66	0,001207
-0,17	0,489693	0,54	0,185735	1,25	0,050587	1,96	0,009445	2,67	0,001169
-0,16	0,484038	0,55	0,182806	1,26	0,049539	1,97	0,009198	2,68	0,001132
-0,15	0,478422	0,56	0,179912	1,27	0,048510	1,98	0,008957	2,69	0,001095
-0,14	0,472846	0,57	0,177051	1,28	0,047499	1,99	0,008721	2,70	0,001060
-0,13	0,467309	0,58	0,174225	1,29	0,046505	2,00	0,008491	2,71	0,001026
-0,12	0,461811	0,59	0,171432	1,30	0,045528	2,01	0,008266	2,72	0,000993
-0,11	0,456353	0,60	0,168673	1,31	0,044568	2,02	0,008046	2,73	0,000961
-0,10	0,450935	0,61	0,165947	1,32	0,043626	2,03	0,007832	2,74	0,000929
-0,09	0,445557	0,62	0,163254	1,33	0,042700	2,04	0,007623	2,75	0,000899
-0,08	0,440218	0,63	0,160594	1,34	0,041791	2,05	0,007418	2,76	0,000870
-0,07	0,434919	0,64	0,157967	1,35	0,040898	2,06	0,007219	2,77	0,000841
-0,06	0,429660	0,65	0,155372	1,36	0,040020	2,07	0,007024	2,78	0,000814
-0,05	0,424441	0,66	0,152810	1,37	0,039159	2,08	0,006835	2,79	0,000787
-0,04	0,419261	0,67	0,150280	1,38	0,038314	2,09	0,006649	2,80	0,000761
-0,03	0,414122	0,68	0,147781	1,39	0,037483	2,10	0,006468	2,81	0,000736
-0,02	0,409022	0,69	0,145315	1,40	0,036668	2,11	0,006292	2,82	0,000712
-0,01	0,403962	0,70	0,142879	1,41	0,035868	2,12	0,006120	2,83	0,000688
0,00	0,398942	0,71	0,140475	1,42	0,035083	2,13	0,005952	2,84	0,000665
0,01	0,393962	0,72	0,138102	1,43	0,034312	2,14	0,005788	2,85	0,000643
0,02	0,389022	0,73	0,135760	1,44	0,033555	2,15	0,005628	2,86	0,000621
0,03	0,384122	0,74	0,133448	1,45	0,032813	2,16	0,005472	2,87	0,000600
0,04	0,379261	0,75	0,131167	1,46	0,032085	2,17	0,005320	2,88	0,000580
0,05	0,374441	0,76	0,128916	1,47	0,031370	2,18	0,005172	2,89	0,000561
0,06	0,369660	0,77	0,126694	1,48	0,030669	2,19	0,005028	2,90	0,000542
0,07	0,364919	0,78	0,124503	1,49	0,029981	2,20	0,004887	2,91	0,000523
0,08	0,360218	0,79	0,122340	1,50	0,029307	2,21	0,004750	2,92	0,000506
0,09	0,355557	0,80	0,120207	1,51	0,028645	2,22	0,004616	2,93	0,000488
0,10	0,350935	0,81	0,118103	1,52	0,027996	2,23	0,004486	2,94	0,000472
0,11	0,346353	0,82	0,116028	1,53	0,027360	2,24	0,004358	2,95	0,000455
0,12	0,341811	0,83	0,113981	1,54	0,026736	2,25	0,004235	2,96	0,000440
0,13	0,337309	0,84	0,111962	1,55	0,026124	2,26	0,004114	2,97	0,000425
0,14	0,332846	0,85	0,109972	1,56	0,025525	2,27	0,003996	2,98	0,000410
0,15	0,328422	0,86	0,108009	1,57	0,024937	2,28	0,003882	2,99	0,000396
0,16	0,324038	0,87	0,106074	1,58	0,024360	2,29	0,003770	3,00	0,000382
0,17	0,319693	0,88	0,104166	1,59	0,023796	2,30	0,003662		
0,18	0,315388	0,89	0,102285	1,60	0,023242	2,31	0,003556		
0,19	0,311122	0,90	0,100431	1,61	0,022699	2,32	0,003453		
0,20	0,306895	0,91	0,098604	1,62	0,022168	2,33	0,003352		